

Nr wniosku 14/2016

SĄD REJONOWY W ZIELONEJ GÓRZE

ZAPRASZA

do złożenia oferty na zadanie :

WYKONANIE I DOSTAWA MEBLI BIUROWYCH ORAZ USŁUGI MEBLOWE

wg załącznika nr 2A i 2B

(na podstawie art. 4 pkt. 8 ustawy Prawo zamówień publicznych)

1. Opis sposobu przygotowania Oferty

1.1 Ofertę należy złożyć w nieprzejrzywej i zamkniętej kopercie.

1.2 Kopertę należy zaadresować na Sąd Rejonowy w Zielonej Górze Pl. Słowiański 2
65-069 Zielona Góra - umieścić nazwę i adres wykonawcy oraz napis:

„ Oferta na zadanie DOSTAWA MEBLI BIUROWYCH”.

1.3 Ceny podane w Formularzu Oferty zał. Nr 1 mają być wyrażone cyfrowo i słownie.

1.4 Oferta musi być napisana w języku polskim, czytelną i trwałą techniką.

1.5 Cena ma obejmować całość zamówienia łącznie z kosztami dojazdu i wszystkimi materiałami niezbędnymi do jego realizacji.

2. Opis przedmiotu zamówienia:

WYKONANIE I DOSTAWA MEBLI BIUROWYCH ORAZ USŁUGI MEBLOWE

wg załącznika nr 2A i 2B

3. Wymagany termin realizacji umowy: **2 miesiące od dnia podpisania umowy**

4. Przy wyborze propozycji do realizacji zamawiający będzie się kierował kryterium:

Cena - **100%**

5 Propozycja ma zawierać następujące dokumenty:

5.1 Formularz oferty - załącznik nr 1

5.2 Formularz cenowy wraz z opisem przedmiotu zamówienia - załącznik nr 2A i 2B.

5.3 wypełniony i zaparafowany wzór umowy - załącznik nr 3.

5.4 kserokopię aktualnego wpisu do właściwego rejestru, uprawniającego zleceniobiorcę do występowania w obrocie prawnym (potwierdzoną za zgodność z oryginałem przez zleceniobiorcę).

6. Cena powinna być dokładnie i rzetelnie obliczona i powinna zawierać:

6.1 wartość usługi/dostawy określoną w oparciu o przedmiot zamówienia,

6.2 koszt dojazdu,

6.3 materiały potrzebne do realizacji zamówienia,

6.4 obowiązujący podatek od towarów i usług VAT.

Cena podana przez zleceniobiorcę za świadczoną usługę jest obowiązująca przez okres

ważności umowy i nie będzie podlegała waloryzacji w okresie jej trwania.

7. Miejsce i termin złożenia propozycji cenowej :

7.1 **propozycję cenową należy złożyć w terminie do dnia 29.08.2016r., do godz.10⁰⁰**

w zaklejonej kopercie w siedzibie Zamawiającego w Sądzie Rejonowym w Zielonej Górze
Pl. Słowiański 2 w pokoju nr 402

7.2 propozycja otrzymana przez zamawiającego po terminie podanym powyżej zostanie
zwrócona wykonawcy - nie otwarta.

8. Wykonawca może wprowadzić zmiany lub wycofać złożoną przez siebie ofertę przed
terminem upływu jej składania.

9. **Otwarcie złożonych propozycji cenowych nastąpi w dniu 29.08.2015r.** o godz. 10

¹⁵ w siedzibie zamawiającego w Sądzie Rejonowym w Zielonej Górze w pokoju nr 413

10. Osobami uprawnionymi do kontaktów z wykonawcami są: Angelika Sułek tel. 068/322 03

65 oraz Stanisława Zioło tel. 068/322 03 19 w godz. 9⁰⁰- 15⁰⁰

11. Informacje dotyczące zawierania umowy:

11.1 W terminie do 3 dni od daty powiadomienia o wyborze oferty wybrany
wykonawca podpisze umowę.

11.2 Umowa musi zawierać wszystkie uwarunkowania złożonej oferty.

**Istotne dla zamawiającego postanowienia, które zostaną przez niego wprowadzone do
treści umowy:**

Nie wykonanie zamówienia w terminie przewidzianym w umowie powoduje obowiązek
zapłaty przez Wykonawcę **kary umownej** w wysokości określonej w umowie.

W załączeniu:

1. Formularz oferty- załącznik nr 1
2. Formularz cenowy wraz z opisem przedmiotu zamówienia - załącznik nr 2A i 2B
3. Projekt umowy - załącznik nr 3

Dyrektor Sądu Rejonowego
w Zielonej Górze

Ewa Ganczar-Bisutulska

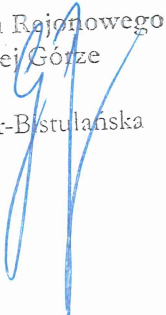

DOSIANKA A

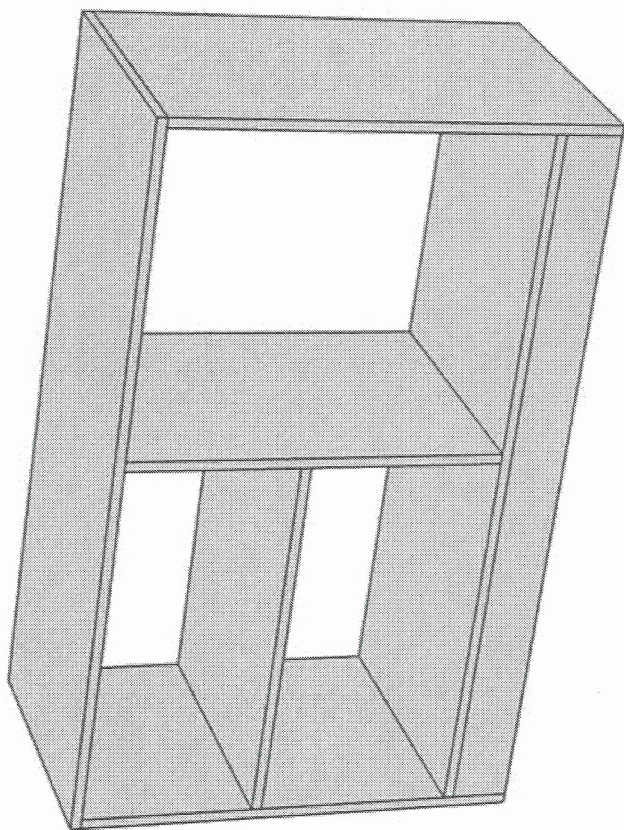

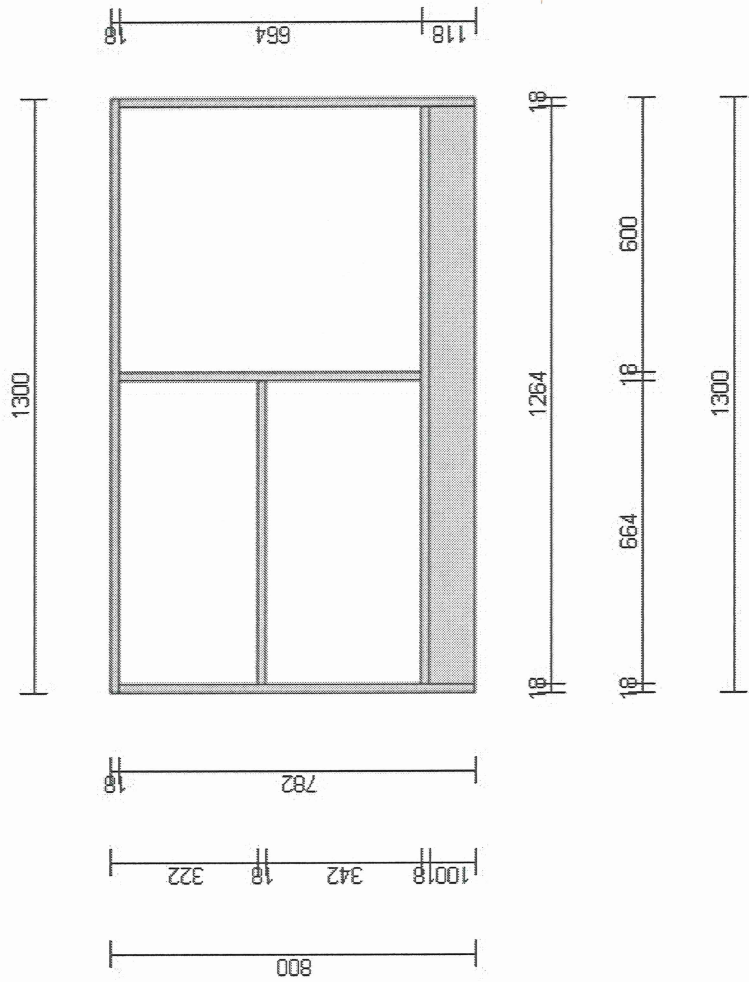

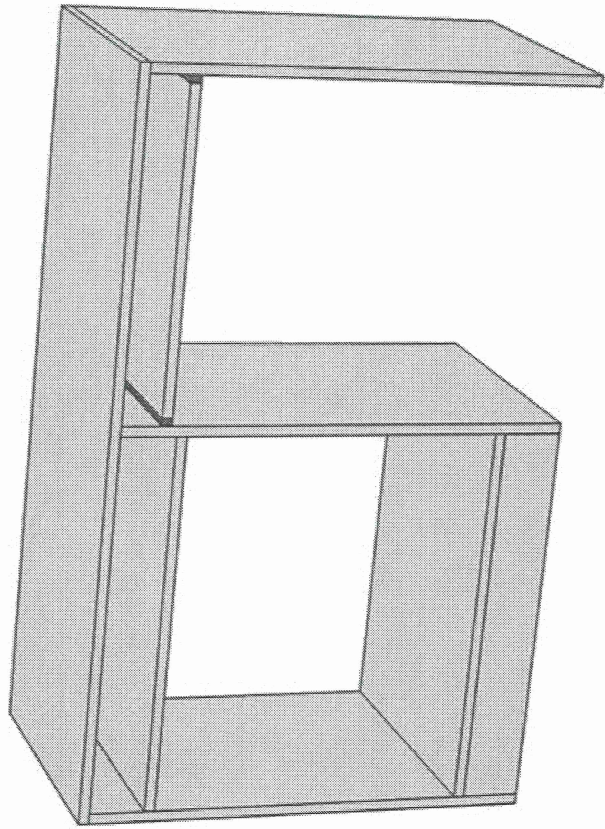

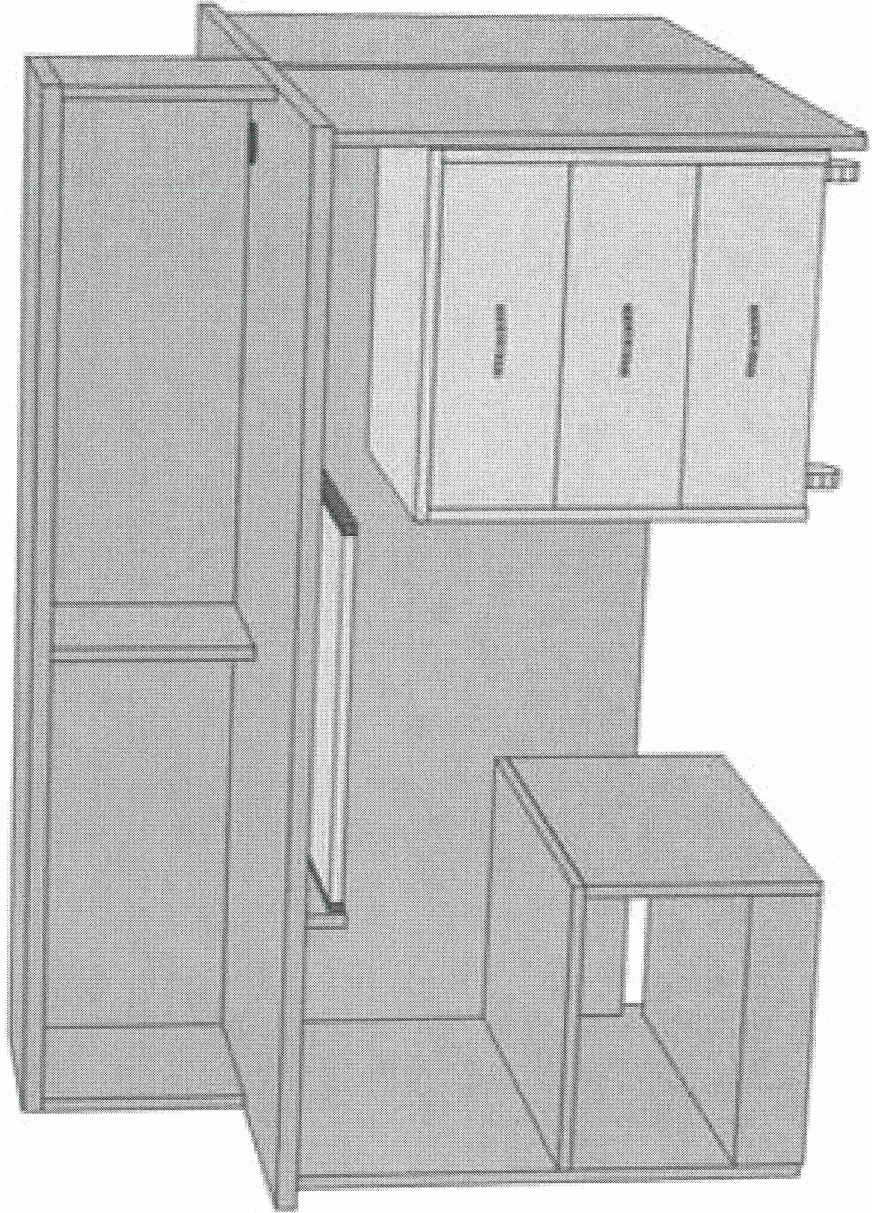

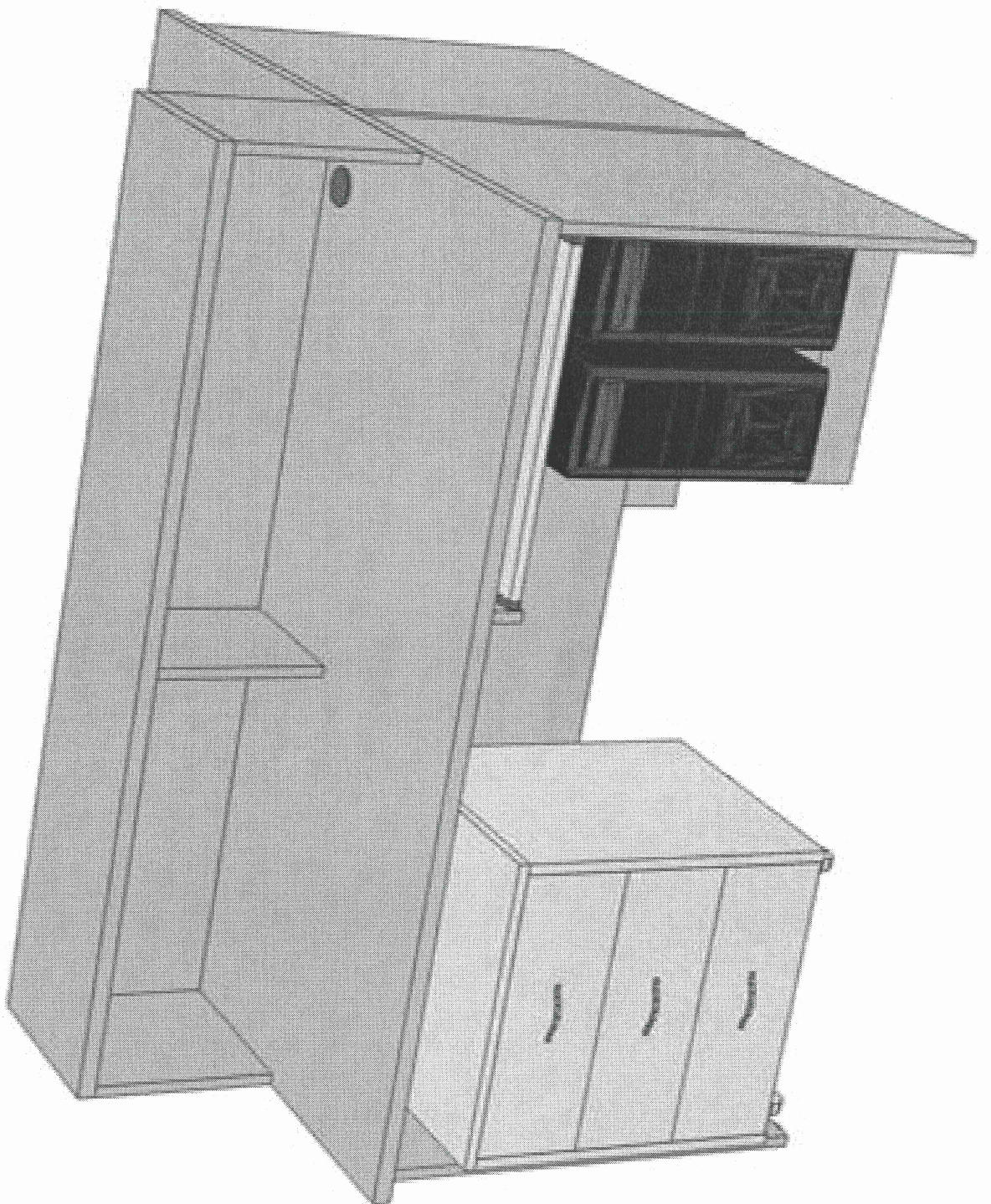

ZAKŁADNIK 2D.

